

Mercurius Pro, o.c.p., a.s.

Štetinova 4, 811 06 Bratislava, IČO: 51 157 471, DIČ: 2120712671, IČ DPH: SK2120712671
Spoločnosť je zapísaná v Obchodnom registri Mestského súdu Bratislava III., odd. Sa, vložka č. 6656/B
Tel.: +421-2-210 099 31, e-mail: info@mercurius.pro

Informácie zverejnené obchodníkom s cennými papiermi

podľa § 74b zákona č. 566/2001 Z.z. o cenných papieroch a investičných službách a o zmene a doplnení niektorých zákonov (zákon o cenných papieroch) v znení neskorších predpisov (ďalej len „**ZoCP**“) a článku 46 Nariadenia Európskeho parlamentu a Rady (EÚ) 2019/2033 z 27. novembra 2019 o prudenciálnych požiadavkách na investičné spoločnosti a o zmene nariadení (EÚ) č. 1093/2010, (EÚ) č. 575/2013, (EÚ) č. 600/2014 a (EÚ) č. 806/2014 (ďalej len „**Nariadenie 2019/2033**“)

podľa stavu ku dňu: 31.12.2023

I.

Ciele a politiky riadenia rizík (článok 47 Nariadenia 2019/2033)

Súhrn stratégií a postupov pre riadenie rizík:

Obchodník s cennými papiermi (ďalej len „**OCP**“ alebo „**spoločnosť**“) v súlade s ustanovením článku 23 ods. 2 Delegovaného nariadenia Komisie (EÚ) č. 2017/565 z 25. apríla 2016, ktorým sa dopĺňa smernica Európskeho parlamentu a Rady 2017/4/65/EÚ, pokiaľ ide o organizačné požiadavky a podmienky výkonu činnosti investičných spoločností, ako aj o vymedzené pojmy na účely uvedenej smernice (ďalej len „**DNK 2017/565**“) nezriaďuje samostatnú funkciu riadenia rizík (t.j. funkciu risk manažéra), pretože to nie je primerané k povahe, rozsahu a zložitosti jeho predmetu činnosti a rozsahu poskytovaných investičných služieb, vedľajších investičných služieb a výkonu investičných činností.

OCP sa rozhodol zriadiť výbor pre riadenie rizík (hoci mu táto povinnosť ku dňu 31.12.2023 zo všeobecne záväzných právnych predpisov nevyplývala), ktorý je tvorený členmi dozornej rady. Výbor pre riadenie rizík je nezávislý poradenský a konzultačný orgán predstavenstva a CEO v oblasti riadenia aktuálnych a budúcich tolerancií rizík a stratégie riadenia rizík. Zároveň výbor pre riadenie rizík navrhuje predstavenstvu OCP stratégie ďalšieho postupu udržania kontinuity podnikania v prípade vážneho zlyhania. Činnosť výboru pre riadenie rizík je riadená samostatným štatútom.

a) Organizácia riadenia jednotlivých rizík

Základné požiadavky na systém riadenia rizík sú zabezpečené schválenou organizačnou štruktúrou OCP s rozdelením zodpovedností a kompetencií za systém vykazovania jednotlivých rizík, vyhodnocovania rizík, následnej kontroly a so zabezpečením primeraných informačných tokov pre výkon jednotlivých zodpovedností a kompetencií, definovaných v interných predpisoch OCP. Jednotlivé riziká sú identifikované, merané a vyhodnocované v rámci bežného procesu sledovania rizík vykonávaných činností na úrovni jednotlivých oddelení. Za dodržiavanie dlhodobej stratégie riadenia rizík a výkon operatívnych aktivít súvisiacich s ich sledovaním je zodpovedný CEO. Tieto činnosti vykonáva v úzkej spolupráci s výborom pre riadenie rizík a predstavenstvom spoločnosti.

b) Rozsah a charakter systémov vykazovania a merania rizík

OCP s ohľadom na povahu a rozsah poskytovaných investičných služieb identifikuje nasledovné riziká:

- kreditné riziko,
- trhové riziko,
- riziko likvidity,
- operačné riziko,
- obchodné riziko.

c) Riadenie kreditného rizika

Kreditné riziko vzniká v súvislosti s peňažnými prostriedkami a ich ekvivalentmi, finančnými derivátmi a vkladmi v bankách a iných finančných inštitúciách, obchodom s klientmi a odberateľmi, vrátane nesplatených pohľadávok a budúcich dohodnutých transakcií. Pohľadávka po termíne splatnosti je pohľadávka spoločnosti, pri ktorej úhrade je dlžník v omeškaní. Opravnú položku k pohľadávkam je potrebné tvoriť v prípade existencie predpokladu, že dlžník neuhradí pohľadávku v plnej výške. Pri tvorbe opravných položiek spoločnosť posudzuje každú pohľadávku individuálne na základe finančnej situácie a dlhodobej spolupráce s dlžníkom.

Pohľadávka zhoršenej kvality je pohľadávka, ktorej bola znížená reálna hodnota pod účtovnú hodnotu pohľadávky. OCP kreditné riziko definuje ako mieru neistoty vyplývajúcu z obchodnej činnosti, teda riziko nesplnenia záväzkov zo strany dlžníkov, obchodných partnerov a iných zmluvných strán. Pre účely výpočtu kapitálových požiadaviek pre kreditné riziko používa spoločnosť štandardizovaný prístup.

d) Riadenie trhového rizika

OCP sa pri svojej činnosti vystavuje trhovým rizikám, ktoré vyplývajú najmä z operácií s úrokovými a menovými nástrojmi citlivými na volatilitu finančných a kapitálových trhov.

Menové riziko predstavuje riziko zmeny hodnoty aktív a pasív v súvislosti so zmenou devízových kurzov. OCP vypočítava požiadavky na vlastné zdroje krytia devízového rizika štandardnou metódou. Spoločnosť priebežne kontroluje devízovú pozíciu a sleduje pomer objemu aktív a pasív v cudzej mene.

Úrokové riziko súvisí s možnosťou straty vyplývajúcej z pohybov úrokových sadzieb. Pohľadávky a dlhové cenné papiere s pohyblivou úrokovou sadzbou vystavujú spoločnosť riziku variability peňažných tokov. Pohľadávky a dlhové cenné papiere s pevnou úrokovou sadzbou vystavujú obchodníka s cennými papiermi riziku zmeny reálnej hodnoty.

e) Riadenie rizika likvidity

OCP definuje riziko likvidity ako možnosť straty na výnosoch a vlastných zdrojoch vyplývajúcu z neschopnosti spoločnosti plniť svoje záväzky v čase ich splatnosti bez spôsobenia zbytočných strát a tiež riziko straty v prípade malej resp. obmedzenej likvidity na finančných a kapitálových trhoch, na ktorých sú obchodované jednotlivé finančné nástroje.

f) Riadenie operačného rizika

Operačné riziko predstavuje riziko priamej alebo nepriamej straty, ktorá môže vzniknúť z nevhodných alebo chybných vnútorných procesov obchodníka s cennými papiermi, zo

zlyhania ľudského faktora, systémov alebo z nezávislých vonkajších udalostí. S cieľom minimalizácie operačného rizika a jeho včasnej a efektívnej identifikácie má obchodník s cennými papiermi zavedenú funkčnú organizačnú štruktúru, systém vnútornej kontroly, moderný informačný systém a pravidelne aktualizované formálne aj neformálne interné predpisy a postupy.

g) Riadenie obchodného rizika

V rámci riadenia obchodného rizika identifikuje OCP nasledujúce riziká:

- **reputačné riziko** – ohrozenie reputácie spoločnosti na trhu,
- **daňové riziko** – straty vyplývajúce zo zmien daňových predpisov,
- **riziko menovej konvertibility** – straty spôsobené nemožnosťou plnej konvertibility kapitálových, dividendových a úrokových výnosov z investícií,
- **regulačné riziko** – riziko straty z dôvodu nemožnosti plnenia regulačných požiadaviek a opatrení;
- **právne riziko** – riziko straty v dôsledku strát z právnych požiadaviek alebo právnej nevykonalnosti, prípadná insolventnosť protistrany.

Z vyššie uvedených sa spoločnosť zameriava najmä na riadenie právneho, daňového, reputačného a regulačného rizika. Pre ich včasnú identifikáciu, monitorovanie a efektívne riadenie využíva spoločnosť aj služby rôznych externých poradcov.

Stručné vyhlásenie o riziku schválené riadiacim orgánom OCP, v ktorom sa výstižne opisuje celkový rizikový profil investičnej spoločnosti spojený s obchodnou stratégiou:

OCP vyhlasuje, že má zavedené spoľahlivé stratégie, politiky, postupy a systémy na identifikáciu, meranie, riadenie a monitorovanie významných zdrojov rizík a ich účinkov v zmysle ustanovenia § 71c ods. 2 ZoCP, ktoré sú primerané zložitosti, rizikovému profilu, rozsahu činnosti OCP a tolerancii voči riziku určenej predstavenstvom a zodpovedajú obchodnej stratégii, ako aj významu OCP v Slovenskej republike.

II.

Riadenie a správa OCP
(článok 48 Nariadenia 2019/2033)

OCP uverejňuje informácie týkajúce sa mechanizmov vnútorného riadenia a správy:

a) Počet riadiacich funkcií zastávaných členmi riadiaceho orgánu (k 31.12.2023):

počet členov predstavenstva: 2

z toho členovia predstavenstva zastávajú nasledovné riadiace funkcie :

Ing. Juraj Trebatický, predseda predstavenstva

počet výkonných riadiacich funkcií 1

počet nevýkonných riadiacich funkcií 0

Ing. Jakub Šroler, člen predstavenstva

počet výkonných riadiacich funkcií 4

počet nevýkonných riadiacich funkcií 0

počet členov dozornej rady: 3

z toho členovia dozornej rady zastávajú nasledovné riadiace funkcie :

Mgr. Vlastimil Šedivý, predseda dozornej rady

počet výkonných riadiacich funkcií 2

počet nevýkonných riadiacich funkcií 1

Petr Michetschläger, člen dozornej rady

počet výkonných riadiacich funkcií 1

počet nevýkonných riadiacich funkcií 1

Ing. Simona Kroupová, členka dozornej rady

počet výkonných riadiacich funkcií 3

počet nevýkonných riadiacich funkcií 1

Organizačná štruktúra (k 31.12.2023):

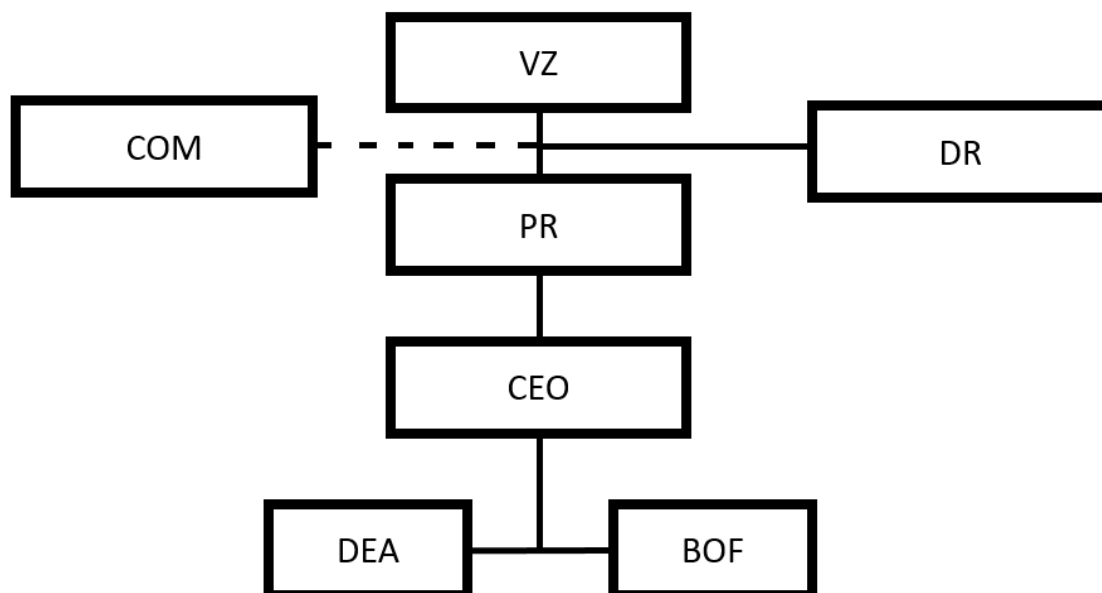

b) Politika rôznorodosti v súvislosti s výberom členov riadiaceho orgánu:

Politika rôznorodosti má za cieľ zabezpečiť dostatočné kolektívne znalosti a skúsenosti riadiaceho orgánu spoločnosti ako celku. Každý kandidát nominovaný za člena riadiaceho orgánu spoločnosti musí vyhovovať určitým kritériám, a to predovšetkým: mať odborné znalosti, skúsenosti, zručnosti, dobrú povesť, spĺňať kritériá súvisiace s potenciálnym konfliktom záujmov.

Konkrétna nominácia za člena predstavenstva OCP podlieha schvaľovaciemu konaniu na Národnej banke Slovenska (NBS). Členom dozornej rady sa môže stať iba osoba, ktorá spĺňa zákonné kritériá a hoci nominácia na člena dozornej rady OCP nepodlieha schvaľovaniu na NBS, pričom OCP následne informuje NBS o členovi dozornej rady a preukazuje jeho odbornú spôsobilosť a dôveryhodnosť.

OCP zároveň pri výbere členov riadiaceho orgánu vychádza z princípu rodovej rovnosti, neuplatňuje síce žiadne kvóty pre povinné zastúpenie mužov a žien v riadiacom orgáne, ale akákoľvek diskriminácia z hľadiska pohlavia je pri výbere členov riadiaceho orgánu zakázaná.

Ciele politiky rôznorodosti boli v uplynulom období riadne splnené a politika spoločnosti v oblasti rôznorodosti bola v súlade s platnou legislatívou.

c) **OCP zriadil výbor pre riadenie rizík.**

OCP sa rozhodol zriadiť výbor pre riadenie rizík (hoci mu táto povinnosť ku dňu 31.12.2023 zo všeobecne záväzných právnych predpisov nevyplývala), ktorý je tvorený členmi dozornej rady. Výbor pre riadenie rizík je nezávislý poradenský a konzultačný orgán predstavenstva a CEO v oblasti riadenia aktuálnych a budúcich tolerancií rizík a stratégie riadenia rizík. Zároveň výbor pre riadenie rizík navrhuje predstavenstvu OCP stratégie ďalšieho postupu udržania kontinuity podnikania v prípade vážneho zlyhania. Činnosť výboru pre riadenie rizík je riadená samostatným štatútom.

Počet zasadaní výboru pre riadenie rizík v roku 2023 : 2

III.

Vlastné zdroje

(článok 49 Nariadenia 2019/2033)

a) **Zosúhlasenie položiek tvoriacich vlastné zdroje so súvahou v účtovnej závierke:**

OCP uverejňuje údaje preukazujúce úplné zosúhlasenie položiek vlastného kapitálu Tier 1, položiek dodatočného kapitálu Tier 1, položiek kapitálu Tier 2 a uplatniteľných filtrov a odpočtov uplatňovaných na vlastné zdroje investičnej spoločnosti so súvahou v účtovnej závierke investičnej spoločnosti overenej audítorom. Uvedené údaje OCP uverejňuje na svojom webovom sídle <https://mercurius.pro/legal/dokumenty/>

b) **Opis hlavných charakteristík nástrojov vlastného kapitálu Tier 1 a dodatočného kapitálu Tier 1 a nástrojov kapitálu Tier 2 emitovaných OCP:**

K 31.12.2023 vykazovala spoločnosť vlastné zdroje, Tier 1 kapitál, vlastný kapitál Tier 1 vo výške 310 951,- EUR. Tieto položky obsahovali úplne splatené kapitálové nástroje vo výške 125 000,- EUR a ostatné rezervy vo výške 17 812,- EUR.

c) **Opis všetkých obmedzení uplatňovaných na výpočet vlastných zdrojov a nástrojov a odpočtov, na ktoré sa tieto obmedzenia uplatňujú:**

Spoločnosť neuplatňuje žiadne obmedzenia na výpočet vlastných zdrojov.

IV.
Požiadavky na vlastné zdroje
(článok 50 Nariadenia 2019/2033)

OCP zverejňuje informácie podľa čl. 50 Nariadenia, pokiaľ ide o ich súlad s požiadavkami stanovenými v článku 11 ods. 1 Nariadenia a v článku 24 smernice (EÚ) 2019/2034.

I 01.00 Own funds composition

		Hodnota
		0010
Vlastné zdroje	0010	310 951
Tier 1 Capital	0020	310 951
Vlastný kapitál Tier 1	0030	310 951
Úplne splatené kapitálové nástroje	0040	125 000
Emisné ážio	0050	
Nerozdelené zisky	0060	168 139
Nerozdelené zisky z predchádzajúcich rokov	0070	
Profit eligible	0080	
Akumulovaný iný komplexný účtovný výsledok	0090	
Ostatné rezervy	0100	17 812
Menšinová účasť uznaná v kapitáli CET1	0110	
Úpravy CET1 na základe prudenciálnych filtrov	0120	
Other funds	0130	
(-) Total deductions from Common Equity Tier 1	0140	
(-) Vlastné nástroje CET1	0150	
(-) Priame podiely na nástrojoch CET1	0160	
(-) Nepriame podiely na nástrojoch CET1	0170	
(-) Syntetické podiely na nástrojoch CET1	0180	
(-) Losses for the current financial year	0190	
(-) Goodwill	0200	
(-) Ostatné nehmotné aktíva	0210	
(-) Odložené daňové pohľadávky, ktoré závisia od budúcej ziskovosti a nevyplývajú z dočasných rozdielov, po odpočítaní prislúchajúcich daňových záväzkov	0220	
(-) Qualifying holding outside the financial sector which exceeds 15% of own funds	0230	
(-) Total qualifying holdings in undertaking other than financial sector entities which exceeds 60% of its own funds	0240	
(-) CET1 instruments of financial sector entities where the investment firm does not have a significant investment	0250	
(-) CET1 instruments of financial sector entities where the investment firm has a significant investment	0260	
(-) Defined benefit pension fund assets	0270	
(-) Other deductions	0280	
CET1: Other capital elements, deductions and adjustments	0290	

Additional Tier 1 Capital	0300	
Úplne splatené, priamo emitované kapitálové nástroje	0310	
Emisné ážio	0320	
(-) Total deductions from Additional Tier 1	0330	
(-) Vlastné nástroje AT1	0340	
(-) Priame podiely na nástrojoch AT1	0350	
(-) Nepriame podiely na nástrojoch AT1	0360	
(-) Syntetické podiely na nástrojoch AT1	0370	
(-) AT1 instruments of financial sector entities where the investment firm does not have a significant investment	0380	
(-) AT1 instruments of financial sector entities where the investment firm has a significant investment	0390	
(-) Other deductions	0400	
Additional Tier 1: Other capital elements, deductions and adjustments	0410	
Kapitál Tier 2	0420	
Úplne splatené, priamo emitované kapitálové nástroje	0430	
Emisné ážio	0440	
(-) Total deductions from Tier 2	0450	
(-) Vlastné nástroje T2	0460	
(-) Priame podiely na nástrojoch T2	0470	
(-) Nepriame podiely na nástrojoch T2	0480	
(-) Syntetické podiely na nástrojoch T2	0490	
(-) T2 instruments of financial sector entities where the investment firm does not have a significant investment	0500	
(-) T2 instruments of financial sector entities where the investment firm has a significant investment	0510	
Tier 2: Other capital elements, deductions and adjustments	0520	

I 02.01 Own funds requirements

		Hodnota
		0010
Own fund requirement	0010	150 000
Permanent minimum capital requirement	0020	150 000
Fixed overhead requirement	0030	35 223
Total K-Factor Requirement	0040	0
Transitional own funds requirements	0049	
Transitional requirement based on CRR own funds requirements	0050	
Transitional requirement based on fixed overhead requirements	0060	
Transitional requirement for investment firms previously subject only to an initial capital requirement	0070	
Transitional requirement based on initial capital requirement at authorisation	0080	
Transitional requirement for investment firms that are not authorised to provide certain services	0090	
Transitional requirement of at least 250 000 EUR	0100	

Doplňující položky	0109	
Additional own funds requirement	0110	
Additional own funds guidance	0120	
Total own funds requirement	0130	150 000

I 02.02 Capital ratios

		Hodnota
		0010
CET 1 Ratio	0010	0,88 %
Surplus(+)/Deficit(-) of CET 1 Capital	0020	226 951
Tier 1 Ratio	0030	2,49 %
Surplus(+)/Deficit(-) of Tier 1 Capital	0040	198 451
Own Funds Ratio	0050	2,07 %
Surplus(+)/Deficit(-) of Total capital	0060	160 951

I 03.00 Fixed overheads requirements calculation

		Hodnota
		0010
Fixed overhead requirement	0010	35 223
Annual fixed overheads of the previous year after distribution of profits	0020	140 892
Total expenses of the previous year after distribution of profits	0030	809 512
Of which: Fixed expenses incurred on behalf of the investment firms by third parties	0040	
(-)Total deductions	0050	-668 620
(-)Staff bonuses and other remuneration	0060	
(-)Employees', directors' and partners' shares in net profits	0070	
(-)Other discretionary payments of profits and variable remuneration	0080	
(-)Shared commission and fees payable	0090	
(-)Fees, brokerage and other charges paid to CCPs that are charged to customers	0100	
(-)Fees to tied agents	0110	-35 035
(-)Interest paid to customers on client money where this is at the firm's discretion	0120	-524 941
(-)Non-recurring expenses from non-ordinary activities	0130	
(-)Expenditures from taxes	0140	-18 065
(-)Losses from trading on own account in financial instruments	0150	
(-)Contract based profit and loss transfer agreements	0160	
(-)Expenditure on raw materials	0170	-48 233
(-)Payments into a fund for general banking risk	0180	-5 932
(-)Expenses related to items that have already been deducted from own funds	0190	-36 414
Projected fixed overheads of the current year	0200	145 656
Variation of fixed overheads (%)	0210	3,3813

I 04.00 K-Factor requirement calculations

		Factor amount	K-factor requirement
		0010	0020
Total K-Factor requirement	0010		0
Risk to client	0020		0
Assets under management	0030	-313 374	-62,67
Client money held - Segregated	0040	-2 681 586	-10 726,34
Client money held - Non-segregated	0050		
Assets safeguarded and administered	0060	1 952 415	780,97
Client orders handled - Cash trades	0070	1 173 727	1 173,73
Client orders handled - Derivatives trades	0080	29 077 568	2 907,76
Risk to market	0090		0
K-Net positions risk requirement	0100		
Clearing margin given	0110		
Risk to firm	0120		21,42
Trading counterparty default	0130		
Daily trading flow - Cash trades	0140	18 762	18,76
Daily trading flow - Derivative trades	0150	2 655	2,66
K-Concentration risk requirement	0160		

V.

Politika a postupy odmeňovania (článok 51 Nariadenia 2019/2033)

- 1) **Najdôležitejšie koncepčné charakteristiky systému odmeňovania** vrátane úrovne pohyblivej odmeny a kritérií pre priznávanie pohyblivej odmeny, politika vyplácania vo forme nástrojov, politika odkladu a kritériá nadobúdania práv:

OCP uplatňuje zásady odmeňovania v súlade s ustanovením § 71da ods. 2 ZoCP pre nasledovné osoby:

- a) všetkých členov predstavenstva spoločnosti,
- b) všetkých členov dozornej rady spoločnosti,
- c) vrcholového manažmentu,
- d) osôb zodpovedných za podstupovanie rizík,
- e) zamestnancov s kontrolnými funkciami,
- f) všetkých zamestnancov, ktorí nie sú uvedení v písmenách a) až e), ktorých profesionálne činnosti majú významný vplyv na rizikový profil spoločnosti ako obchodníka s cennými papiermi alebo aktíva, ktoré spravuje a ktorí majú nárok na celkovú odmenu rovnajúcu sa aspoň najnižšej odmene osôb podľa písmena c) alebo písmena d).

(ďalej spoločne aj len „**odmeňované osoby**“).

OCP uplatňuje v rámci zásad odmeňovania:

- a) zaručenú pevnú zložku celkovej odmeny ako:
 - a1. základnú zložku mzdy, ak ide o zamestnanca,
 - a2. pevnú zložku odmeny, ak ide o člena predstavenstva alebo dozornej rady spoločnosti,
- b) pohyblivú zložku celkovej odmeny.

OCP nezriadil výbor pre odmeňovanie, ale ustanovil zodpovednú osobu za systém odmeňovania, ktorou je CEO.

Výšku pohyblivej zložky celkovej odmeny, jej druh, frekvenciu a spôsob vyplácania odmeňovaným osobám podľa ods. 1) písm. d) až f) tohto článku, ako aj ostatným zamestnancom neuvedeným v ods. 1) tohto článku určuje CEO, ktorý je oprávnený rozhodnúť aj o nepriznaní pohyblivej zložky odmeny. Výšku pohyblivej zložky celkovej odmeny, jej druh, frekvenciu a spôsob vyplácania členom predstavenstva a vrcholového manažmentu určuje dozorná rada, ktorá je oprávnená rozhodnúť aj o jej nepriznaní. Výšku pohyblivej zložky celkovej odmeny, jej druh, frekvenciu a spôsob vyplácania členom dozornej rady určuje valné zhromaždenie, ktoré je oprávnené rozhodnúť aj o jej nepriznaní.

Pohyblivá zložka celovej odmeny je určovaná na základe nasledovných kritérií:

- a) výkonnosť odmeňovanej osoby;
 - b) veľkosť spoločnosti a hodnota majetku klientov, ktorým spoločnosť poskytuje investičné služby;
 - c) dosahované hospodárske výsledky spoločnosti.
- (ďalej spoločne len „**kritériá**“)

Spoločnosť môže priznať osobám pohyblivú zložku celkovej odmeny iba v prípade, ak hodnota spravovaného klientskeho majetku a dosahované hospodárske výsledky spoločnosti nebudú mať vplyv na schopnosť spoločnosti plniť jej povinnosti podľa § 74 ZoCP. Spoločnosť je povinná pri určovaní pohyblivej zložky celkovej odmeny sledovať stav vlastných zdrojov a nepriznať pohyblivú zložku celkovej odmeny, ak by jej vyplatenie malo negatívny vplyv na vlastné zdroje spoločnosti.

Pri určení pohyblivej zložky celkovej odmeny zohľadňuje spoločnosť všetky druhy súčasných aj budúcich rizík s ohľadom na stanovené kritériá. V súlade s dlhodobou obchodnou stratégiou a záujmami spoločnosti určí spoločnosť konkrétne ciele týkajúce sa spravovaného majetku klientov a dosahovaných hospodárskych výsledkov spoločnosti tak, aby zodpovedali súčasným a budúcim rizikám vyplývajúcim z činnosti spoločnosti. V prípade ak kritériá nedosiahnu stanovenú výšku cieľov, bude pohyblivá zložka celkovej odmeny odmeňovanej osoby úmerne neplneniu znížená až po možnosť úplného nepriznania pohyblivej zložky celkovej odmeny za hodnotené obdobie. Spoločnosť je zároveň oprávnená požadovať späť už vyplatenú pohyblivú zložku celkovej odmeny alebo jej časť, ak sa finančná situácia spoločnosti výrazne zhorší alebo je negatívna. V prípade, ak sa odmeňovaná osoba podieľala na konaní, ktoré viedlo k významným finančným stratám spoločnosti alebo bola za takéto konanie zodpovedná, už sa odmeňovaná osoba nepovažuje za odborne spôsobilú a vhodnú podľa ZoCP, pričom spoločnosť je oprávnená voči nej vyvodiť zodpovednosť v súlade so všeobecne záväznými právnymi predpismi, vrátane ukončenia pracovnoprávneho alebo iného obdobného vzťahu.

- 2) **pomery medzi pevnou a pohyblivou zložkou odmeňovania** stanovené v článku 30 ods. 2 smernice (EÚ) 2019/2034:

Podmienky poskytnutia pohyblivej zložky celkovej odmeny stanovuje spoločnosť tak, že odloží najmenej 40 % pohyblivej zložky celkovej odmeny na obdobie najskôr troch rokov a najneskôr po období piatich rokov od určenia predpokladanej výšky pohyblivej zložky celkovej odmeny, pričom obdobie odkladu závisí od obchodného cyklu spoločnosti, povahy jej činnosti a rizík. Ak úhrn predpokladanej pohyblivej zložky celkovej odmeny v priemere na mesiac je významne vysoký, t.j. predstavuje viac ako 200% zaručenej pevnej zložky celkovej odmeny, podiel odloženej pohyblivej zložky celkovej odmeny predstavuje najmenej 60%, pričom nárok na vyplatenie odloženej pohyblivej zložky celkovej odmeny neuplynie rýchlejšie ako pri pomernom vyplácaní.

- 3) **súhrnné kvantitatívne informácie o odmeňovaní rozčlenené podľa vrcholového manažmentu a pracovníkov, ktorých činnosti majú významný vplyv na rizikový profil OCP:**

Výška odmien priznaných za rok 2023:

Pevná zložka odmeny vyplatená 2 členom vrcholového manažmentu za rok 2023 – 0 EUR.

Pohyblivá zložka vyplatená 2 členom vrcholového manažmentu za rok 2023 – 0 EUR.

Členom vrcholového manažmentu ani zamestnancom neboli vyplatené odmeny vo forme akcií, nástrojov spojených s akciami ani ďalšie druhy odmien.

Výška odložených odmien priznaných za predchádzajúce hodnotené obdobia : 0 EUR

Suma odložených odmien, na ktoré vznikne nárok v danom účtovnom období, ktorá je vyplatená počas účtovného obdobia a znížená v dôsledku úprav na základe dosiahnutých výsledkov : 0 EUR

Zaručené pohyblivé odmeny priznané v priebehu účtovného obdobia a počet príjemcov takýchto priznaných odmien : 0 EUR

Odstupné priznané v predchádzajúcich obdobiach, ktoré bolo vyplatené počas účtovného obdobia : 0 EUR

Výška odstupného priznaného počas účtovného obdobia : 0 EUR

- 4) **Informácie o tom, či OCP využíva výnimku** stanovenú v článku 32 ods. 4 smernice (EÚ) 2019/2034:

OCP využíva výnimku podľa článku 32 ods. 4 písm. b) smernice (EÚ) 2019/2034, t.j. podmienky poskytnutia pohyblivej zložky celkovej odmeny podľa bodu 2 tohto článku sa neaplikujú na osobu, ktorej ročná pohyblivá zložka odmeňovania nepresiahne 50 000 EUR a nepredstavuje viac ako jednu štvrtinu celkovej ročnej odmeny tejto osoby.

- 5) **Uplatňovanie princípu rodovej rovnosti :**

OCP pri uplatňovaní zásad odmeňovania vychádza z princípu rodovej rovnosti, z ktorej nie sú povolené žiadne výnimky. Akákoľvek diskriminácia pri odmeňovaní mužov a žien za rovnakú prácu alebo prácu rovnakej hodnoty je zakázaná.

VI.

Investičná politika

(článok 52 Nariadenia 2019/2033)

Spoločnosť vynakladá všetko úsilie na to, aby konala vždy v súlade s platným právnym poriadkom a s odbornou starostlivosťou a aby poskytla klientom najlepšie služby, teda aj aby zabezpečila najlepší možný výsledok pri poskytovaní investičných služieb, a to aj pravidelným monitorovaním akciových spoločností, do ktorých akcií plánuje investovať, resp. investuje (ďalej len „cieľové akciové spoločnosti“).

Spoločnosť vykonáva práva k akciám v portfóliách klientov v záujme zhodnocovania majetku klientov a v súlade s investičnou stratégiou.

Spoločnosť v rámci uplatňovania svojej investičnej politiky :

- nevykonáva hlasovacie práva a neuskutočňuje žiadne hlasovania, ktoré sú spojené s akciami v portfóliách klientov;
- nevyužíva žiadne splnomocnené konzultačné spoločnosti pri hlasovaní na valných zhromaždeniach akciových spoločností;
- neuskutočňuje rokovania s cieľovými akciovými spoločnosťami;
- neuskutočňuje spoluprácu s ostatnými akcionármi cieľových akciových spoločností;
- neuskutočňuje komunikáciu s príslušnými zainteresovanými stranami cieľových akciových spoločností;
- riadi skutočné a potenciálne konflikty záujmov v súvislosti so zapojením Spoločnosti do výkonu práv akcionárov cieľových akciových spoločností, do ktorých investuje.

Spoločnosť uvedené spôsoby investičnej politiky neuplatňuje, pretože podiel týchto cieľových akciových spoločností na majetku v klientských portfóliách nie je významný a tiež výška podielu zastúpenia v týchto cieľových akciových spoločnostiach je nevýznamná na umožnenie vplyvu na riadenie a rozhodovanie týchto cieľových akciových spoločností.

Spoločnosť pred kúpou akcií vykoná podrobnú analýzu cieľovej akciovej spoločnosti a jej finančnej a nefinančnej výkonnosti a rizika, kapitálovej štruktúry, sociálneho a environmentálneho vplyvu, správy a riadenia cieľovej akciovej spoločnosti. Spoločnosť vykonáva pri výbere cieľových akciových spoločností, do ktorých plánuje investovať pri riadení portfólia, sektorovú analýzu, makroekonomickú analýzu a technickú analýzu. Až na základe vykonanej analýzy Spoločnosť rozhodne o začlenení akcií do príslušnej investičnej stratégie a ich kúpe.

Spoločnosť samostatne, prípadne aj v spolupráci s tretími osobami poverenými úschovou a správou finančných nástrojov pravidelne monitoruje cieľové akciové spoločnosti v majetku klientov, ktorých akcie sú prijaté na obchodovanie na regulovanom trhu resp. na rovnocennom trhu nečlenského štátu a do ktorých Spoločnosť investuje pri poskytovaní investičnej služby riadenie portfólia. Pravidelné monitorovanie vykonáva oddelenie dealing.

Na účely dosiahnutia investičného cieľa príslušnej investičnej stratégie Spoločnosť pravidelne monitoruje, analyzuje a vyhodnocuje zverejnené informácie týkajúce sa cieľovej akciovej spoločnosti ako emitenta akcií, do ktorých investuje.

VII.
Enviromentálne, sociálne a správne riziká
(článok 53 Nariadenia 2019/2033)

Uvedené údaje OCP uverejňuje na svojom webovom sídle v dokumentoch „Predzmluvné informácie k investičnej službe riadenie portfólia (ESG)“ a „Politika udržateľnosti“:
<https://mercurius.pro/legal/portfolioagree/>